

Los Alimentos

Los alimentos



Contesta

¿ Cuántos grupos de alimentos hay en el dibujo ?

Di el nombre de los alimentos del grupo nº 1

Di el nombre de los alimentos del grupo nº 2

Di el nombre de los alimentos del grupo nº 3

Di el nombre de los alimentos del grupo nº 4

Di el nombre de los alimentos del grupo nº 5

Di el nombre de los alimentos del grupo nº 6

Lee atentamente

Hay muchas clases de alimentos, pueden ser: alimentos de origen animal, como la leche, que la da la vaca; los huevos, que los da la gallina; el queso, que sale de la leche; los embutidos; la carne y el pescado.

Alimentos de origen vegetal como la fruta, las verduras, el aceite, las patatas, etc.

Alimentos de origen mineral, como la sal, el agua.

Nos tomamos los alimentos en varias comidas: el desayuno, el almuerzo, la comida, la merienda y la cena.

Responde

¿Cómo clasificamos los alimentos? _____

Di algunos alimentos de origen animal _____

Di algunos alimentos de origen vegetal _____

Di algunos alimentos de origen mineral _____

¿Cuántas veces comemos al día? _____

¿Cómo se llama la comida que hacemos por la mañana? _____

¿Cómo se llama la comida que hacemos a media mañana? _____

¿Cómo se llama la comida que hacemos a mediodía?

¿Cómo se llama la comida que hacemos por la tarde?

¿Cómo se llama la comida que hacemos por la noche? _____

Escribe las palabras de la lectura que empiecen por:

___ a ___ :

___ h ___ :

___ m ___ :

Escribe los verbos que encuentres en la lectura

Verbos

Descubre donde están los alimentos, colorea y escribe sus nombres.

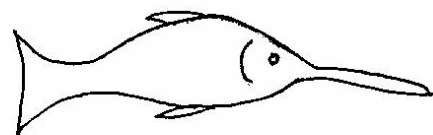
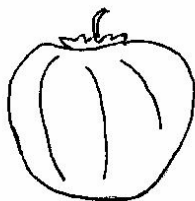
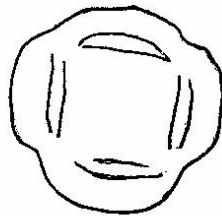
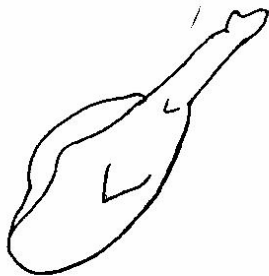

Repite en voz alta y copia

La leche tomarás
Cuando vayas a desayunar.

Al mediodía es
Cuando más has de comer.

En la merienda
Fuerzas has de reponer.

Y en la cena, poco has de tomar
Para poder bien descansar.

Sopa de Letras

Busca cinco palabras relacionadas con los alimentos

l	e	t	c	o	r
e	s	p	a	n	t
c	t	e	r	p	a
h	i	r	n	o	g
e	t	a	e	m	u
r	m	o	x	s	a

Escribe las palabras que has encontrado

Clasifica los siguientes alimentos según se tomen en el desayuno, comida (almuerzo) o cena:

Leche – paella – tostadas – patatas fritas – sopa – pan – agua – lentejas – huevos fritos – pescado – filete – mermelada – galletas – cocido – ensalada de tomate – naranjas – pastel – manzana – flan – lechuga.

Desayuno

Comida (Almuerzo)

Cena

Colorea de verde los alimentos de origen vegetal, de rojo los de origen animal y de azul los de origen mineral.

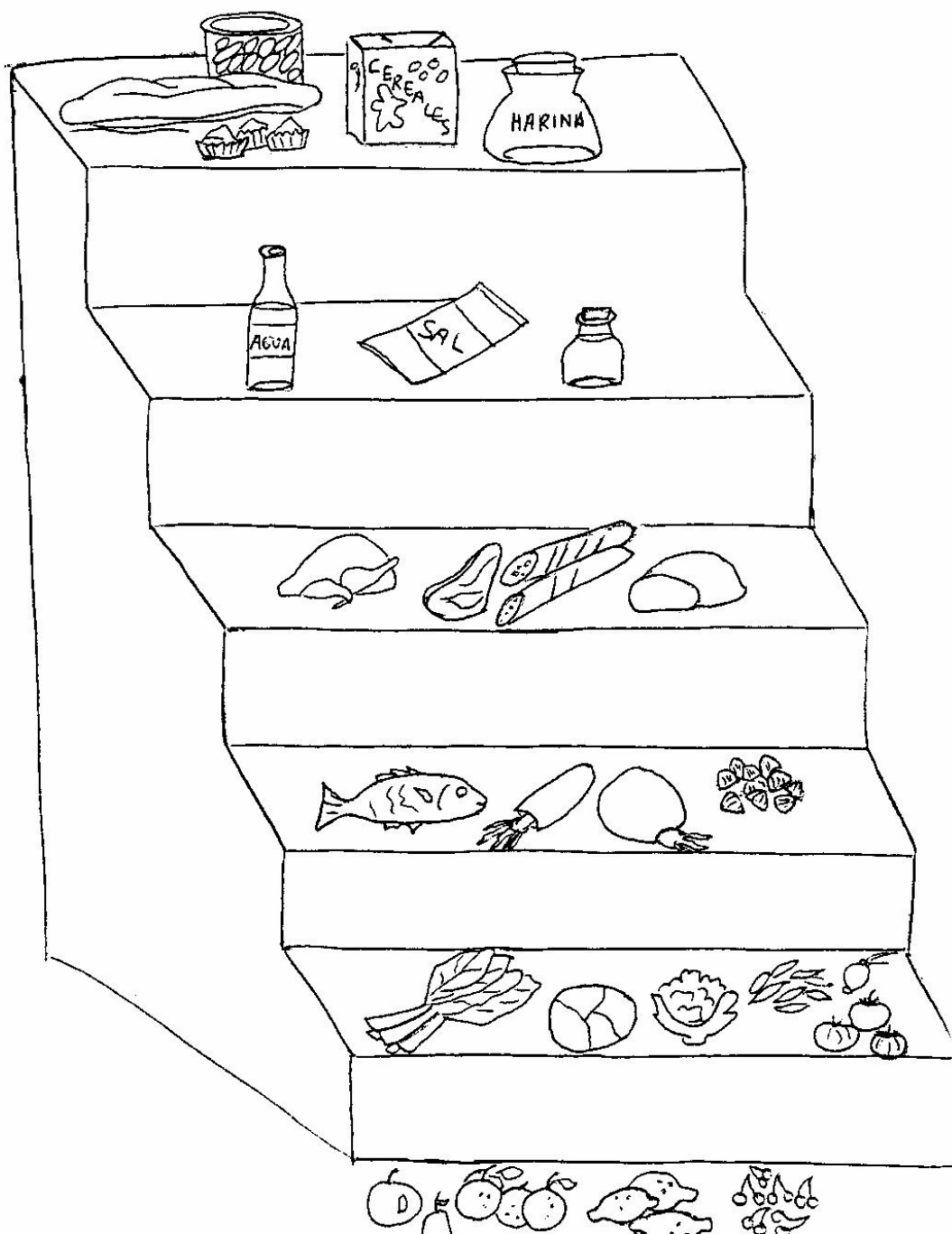

Escribe por orden alfabético las siguientes palabras:

Manzana – leche – agua – pescado – huevos – sal –
carne – tomate – zanahoria – gambas.

Fíjate en el abecedario:

a – b – c – d – e – f – g – h – i – j – k – l – ll – m
n – ñ – o – p – q – r – s – t – u – v – w – x – y –
z.

_____	Primera letra	_____
_____	" "	_____
_____	" "	_____
_____	" "	_____
_____	" "	_____
_____	" "	_____
_____	" "	_____
_____	" "	_____
_____	" "	_____
_____	" "	_____
_____	" "	_____
_____	" "	_____
_____	" "	_____
_____	" "	_____
_____	" "	_____
_____	" "	_____

Convierte en frases negativas e interrogativas

El tomate está bueno

Negativa

Interrogativa

Este huevo está roto

Negativa

Interrogativa

Este pescado está vivo

Negativa

Interrogativa

Ordena y escribe las palabras de estos conjuntos

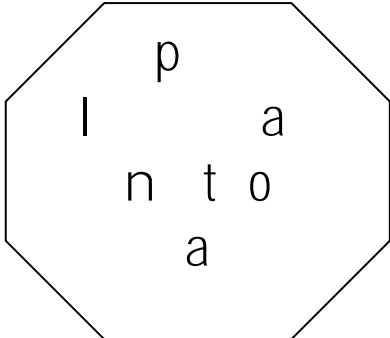
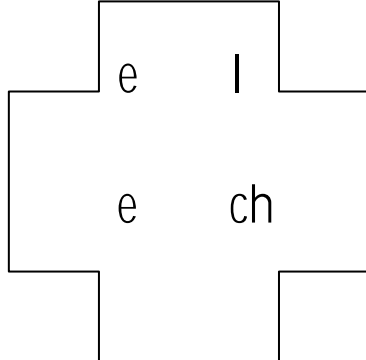
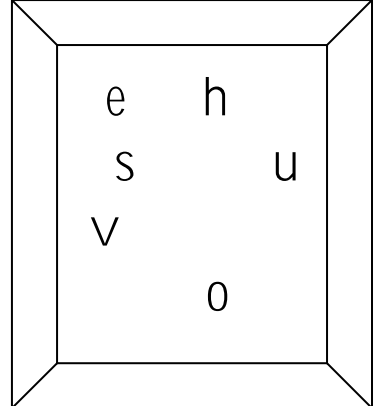
 _____	 _____	 _____
--	--	--

Relaciona cada uno de los siguientes conjuntos

a	ne	mal	_____
ve	ni	tal	_____
mi	ge	ral	_____

Escribe nombres de frutas que conozcas

_____	_____
_____	_____
_____	_____

Une según corresponda

un

una

unos

unas

patata
huevos
naranjas
plátano
quesos
manzanas
uvas
pescado

Escribe lo contrario de:

dulce _____

bueno _____

maduro _____

vivo _____

pescado fresco _____

blanda _____

Une lo contrario

ab

fu

es

lo

ar

ba

ol

po

at

nu

op

ta

ec

ra

in

ni

uf

se

un

ce

Escribe el femenino de :

Toro → _____
Gallo → _____
Pato → _____

Escribe verdadero (v) o falso (f) según corresponda

Las patatas son alimentos de origen animal. _____

El pescado es un alimento de origen animal. _____

La sobrasada es un alimento de origen mineral. _____

La sal es un alimento de origen mineral. _____

El huevo es un alimento de origen animal. _____

Escribe las siguientes frases en orden

1) patata buena. muy está La

2) leche. Vaca da La

3) huevos. La pone gallina

Escribe el plural de:

Singular

Plural

plátano

zumos

sales

calamars

patatas

huevos

leches

carnes

pastels

Pon el nombre y colorea

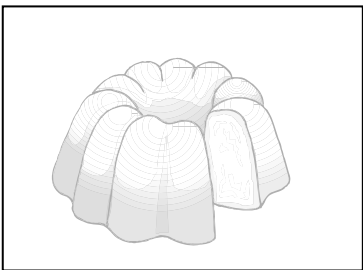

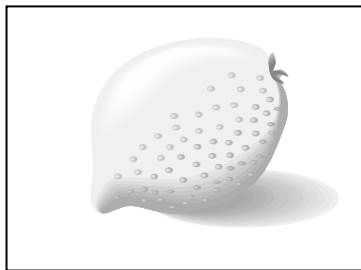

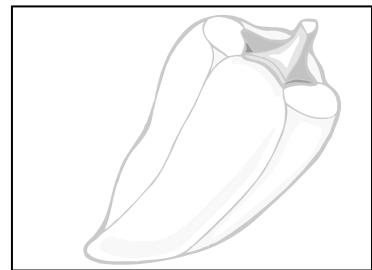

Completa con: a – e

p . t . t . - . p . r . - p . sc . do - l . chug . -

pl . t . no - l . ch . - s . l - . gu . - . c . it . -

hu . vos - c . rn . - sobr . s . d . - qu . so -

r . b . no - m . n t . quill . - fr . s . - . zuc . r

Descubre el error y escribe la frase correctamente

1) La leche es un alimento de origen vegetal

2) La mortadela es un alimento de origen mineral

3) El agua es un alimento d origen vegetal

Pon en orden estas escenas: 1º - 2º - 3º - 4º



Adivinanza

Blanca como la nieve
dulce como la miel
la pones en la leche
y te sabrá muy bien.

Solución _____

Escribe correctamente

La tomate está muy buena

El naranja es de color naranjo

El pescado se vende en el pescadería

Clasifica los siguientes alimentos según sean de origen animal, vegetal o mineral

pera, gambas, queso, leche, agua, azúcar, sal, tomate, carne, huevo, almejas, naranja, bicarbonato, lechuga.

Alimentos de Origen animal

Alimentos de origen vegetal

Alimentos de origen mineral

Haz un dibujo de: huevos – tomate – agua



¿Qué es esto?

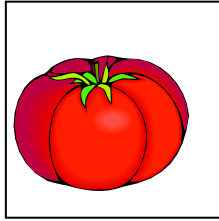

Esto es un

¿Qué es esto?

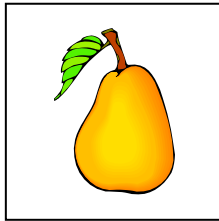

Esto es una

¿Qué es esto?

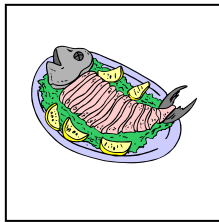

Esto es un

¿Qué es esto?

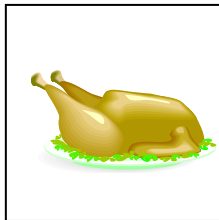

Esto es un

¿Qué es esto?

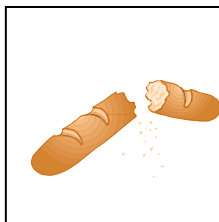

Esto es un

¿Qué es esto?

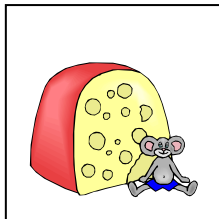

Esto es un

¿Qué es esto?

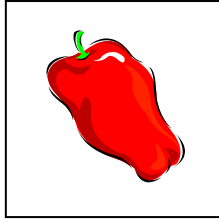

Esto es un

¿Qué es esto?



Esto es una

¿Qué es esto?

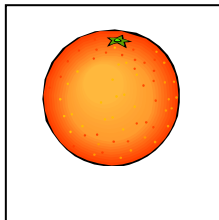

Esto es una

¿Qué es esto?

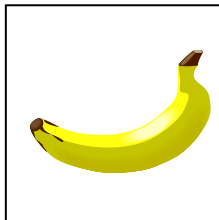

Esto es un

¿Qué es esto?

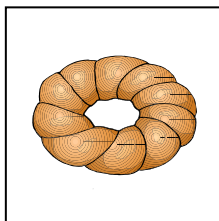

Esto es una

¿Qué es esto?

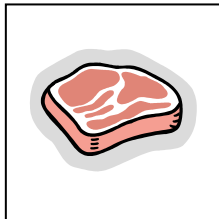

Esto es un

EVALUACIÓN

OBJETIVOS	I	D	C
Contesta a preguntas sencillas de una lámina			
Escucha atentamente la lectura de un texto			
Lee mecánicamente un texto			
Contesta oralmente a preguntas relac.con el texto			
Contesta por escrito a preguntas relac. con texto			
Sabe colorear			
Sabe distinguir los verbos			
Es capaz de realizar crucigramas			
Es capaz de escribir correctamente una frase			
Sabe copiar frases			
Sabe alguna adivinanza relacionada con los alimentos			
Realiza correctamente la concordancia de género con los artículos: un-una-unos-unas			
Es capaz de repetir en voz alta rimas			
Es capaz de identificar absurdos verbales			
Sabe ordenar frases: S+V+C			
Es capaz de buscar palabras en una sopa de letras			
Identifica elementos que corresponde al centro de interés y que no corresponden al mismo			
Es capaz de buscar en una lámina algunos dibujos y escribir su nombre			
Clasifica los alimentos según las horas de las comidas.			
Clasifica los alimentos según sean de origen animal, vegetal o mineral.			
Ordena alfabéticamente palabras			
Convierte frases afirmativas en negativas e interrogativas.			
Ordena conjuntos de letras para formar palabras.			
Conoce contrarios de algunas palabras relacionadas con los alimentos.			
Sabe poner el femenino de algunos nombres.			
Sabe ordenar escenas (secuencias temporales -4)			

Conoce el siguiente vocabulario:

Palabras monosílabas y Bisílabas

Pollo () queso () uva () pan ()

limón () agua () zumo () huevo ()

pastel () pera () leche () carne ()

sal ()

Palabras Polisílabas

patata () pimiento () tomate ()

alimentos () filete () galleta ()

pimiento () pescado () plátano ()

manzana () naranja () azúcar ()